

住まいのしおり

good
life

with

OSCAR J.J

① 重要なお知らせ編

② 日頃のお手入れ編

③ トラブル対応と基礎知識編

はじめに	P. 2
住まいのしおりの使い方	P. 3
重要なお知らせ編	P. 5
結露を抑えるために	P. 6
24時間計画換気システム	P. 9
外壁・雨樋・屋根	P.11
日頃のお手入れ編	P.13
キッチン	P.14
浴室	P.18
洗面・トイレ・浄化槽	P.21
床材・壁材	P.24
エアコン・照明器具	P.26
建具の調整	P.27
外部建具の調整	P.31
トラブル対応と基礎知識編	P.33
電気の基礎知識	P.34
水まわりの基礎知識	P.36
ガスの基礎知識	P.38
トイレの基礎知識	P.39
給湯設備	P.40
床暖房	P.42
居室	P.43
インナーガレージのお手入れと管理	P.44

【はじめに】

このたびはOSCAR J.Jの家にお住まいいただき、誠にありがとうございます。

新しいわが家での生活がいよいよスタートします。ご家族ひとり一人の暮らしを豊かに広げてくれる住まいは、いつまでも安全と快適さを保つことが望まれます。正しい使い方やお手入れ、的確な補修を行うことで、住まいの寿命も大きく違ってきます。この「住まいのしおり」では、ふだんのお手入れから緊急時の対応まで、知っておくと便利な住まいに関する知識を項目別にわかりやすく構成してあります。是非ご一読の上、手近に置いていただきご活用くだされば幸いです。

二十年、三十年と思い出と愛着を積み重ねていく、豊かな暮らしの場として、今後とも末永く、OSCAR J.Jの住まいをご愛顧いただきますようお願い申し上げます。

緊急時の連絡先はこちら

オスカーコールセンター

24時間365日受付



まるまる やくだつひとに
0120-00-8912

【住まいのしおりの使い方】

「住まいのしおり」は、お住まいを永く快適に保つための知識やアイデア・使用上のご注意等を「お手入れの仕方」としてまとめたものです。この「住まいのしおり」をよくお読みいただき、ご理解いただいた上で、正しいお取り扱いをお願いいたします。

「入居後のお手入れのしかた」をイラストや写真等と組み合わせながら一つずつわかりやすく解説してあります。「すまいのくすり箱」の中に入れて、手近な場所に保管の上、必要な際にとり出してご参考いただければ幸いです。

■項目の右上に4種類のマークのいずれかが表示されている場合があります。これは下記の通り、内容別に分類したものです。お手入れや修理をする際は、目安としてご注意ください。



危険

(危険マーク) 誤った取扱いをされますと、場合によっては使用者が死亡または重傷を負う可能性がとて高く、大変危険です。



警告

(警告マーク) 誤った取扱いをされますと、場合によっては使用者が死亡または重傷を負う危険があります。



注意

(注意マーク) 誤った取扱いをされますと、場合によっては使用者が軽傷を負ったり、物的損害が生じる恐れがあります。

留意

(留意マーク) ご使用方法・お手入れ方法は一般的ですが、ご注意ください。いただきたい項目には留意マークを表示してあります。

■ワンポイントアドバイスの欄では、それぞれの項目について理解しておきたい、ちょっとした知識を掲載しています。

① 重要なお知らせ編

大切な住まいに、快適に永く住んでいただくため、
お住まい方や24時間換気システム、外部のお手入れ
方法など重要なお知らせが記載されています。
お住まいされる前に、必ずお読みください。

【結露を抑えるために】

① 重要なお知らせ編

結露は住宅の大敵!!

結露とは

暖かい湿った空気が急に冷やされたり、冷たいものに触れたりしたときに、空気中の水蒸気が水滴になる現象を『結露』といいます。住まいにおける結露(表面結露)は、湿気を含む暖かい空気が、冷えた壁や窓ガラスにぶつかり空気中に含まれている水蒸気が冷たい水滴に戻り、窓などの開口部、壁面、押入れ、浴室などの仕上材の表面に発生します。

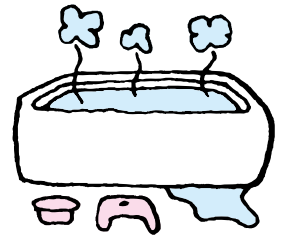

結露を防ぐ住まい方

結露を防ぐには建物の断熱性を高めるだけでなく、住まい方の工夫が大事です。

結露が発生しやすい箇所や、結露を抑えるための注意点をあげてみました。結露抑止のアドバイスです。ぜひ、参考になさってください。

●水蒸気の発生を極力おさえる。



結露をそのままにしておく

第1段階

窓枠にシミが出てきたり、押入れの中の布団や衣類、畳・タンスの後ろがジメジメになってきます。

第2段階

カビやダニが発生し、カビの胞子、ダニのふんや死骸が浮遊します。

第3段階

お年寄りや子供などの健康に悪い影響を与えます。また、家の美観を損ねることにもなります。

対策

- キッチンでの炊事中は換気扇を廻す。冬季は鍋料理の機会が多くなるので特に注意。
- 入浴後の浴室は風呂のふたをしめ、換気扇を長めに回す。室内に水蒸気が入らないように30分ほどは浴室のドアをしめておき、その後わずかに開けてさらに換気扇を回す。
- 石油ストーブは極力使用しないことをおすすめします。
石油1Lで1L分の水が水蒸気になって発生しています。換気をせずに石油ストーブを使用すると、住まいの比較的湿度の低いところで、結露が発生しています。
- 洗濯物の部屋干しも結露の元、除湿機を使用するか、換気のできる部屋で干すようにします。

こんな点に注意しましょう

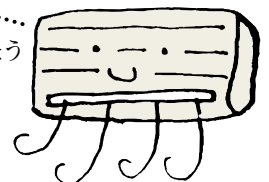

室内の最適な環境は、温度20℃、湿度50%程度が目安です。この環境であれば、カビやダニが発生しにくくなります。

●暖房する部屋と他の部分との温度差を少なくする。

■対策

- 不快にならない範囲で、冷暖房の温度設定を適切に設定する。(冬18～21度・夏26～28度)
- 隣接する2部屋間の温度差は極力小さくするように努める。(リビングの隣の続き和室などが特に結露し易いお部屋です)
- 温度を上げて湿度が下がらない場合は除湿器がおすすめです。

●部屋の通気・換気をよくする。

■対策

- カーテンと窓の間は冷たい空気が溜まりやすいので注意が必要。
- 24時間換気のフィルターにゴミなどが詰まると換気能力が落ちてしまいます。3ヶ月に1度以上はフィルターの清掃を。
- 節電として24時間換気を止めてしまうことは絶対に駄目!!
- 押入れ、収納庫などは頻りに戸を開けて換気しましょう。また、すのこを床に取り付け直接床に触れないようにするとともに、襖を常時3cmほど開けておく工夫も。
- 家具やピアノ等は裏側にも風が通るように5～10cm壁から離す。

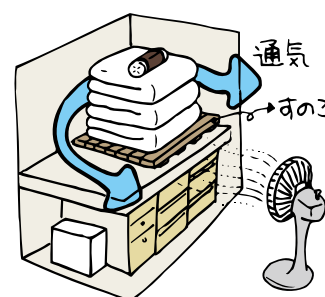

●風が強く当たる窓

強い風により窓の熱が奪われます。そのため、表面温度が下がり、結露が発生しやすくなります。

■対策

風が吹き込む方向に木を植えたりして、風が窓に強く当たるのを防ぎましょう。

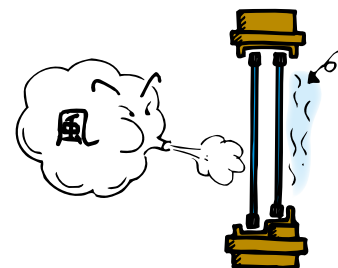

●ダイニングキッチンの吹き抜け上部の部屋

水蒸気は、空気の対流とともに上に上がる性質があります。このため、ダイニングキッチンの吹き抜け上部の部屋には、炊事や食事中に発生した水蒸気が集まり、結露が発生しやすくなります。

■対策

水蒸気を発生させるキッチンやダイニングルームでは、忘れずに換気扇を使用して、こまめに換気しましょう。



【結露を抑えるために】

●暖房をしていない部屋の窓

水蒸気を発生させなくても、他の部屋から水蒸気が侵入してきます。室内の温度も窓の表面温度も低いので、結露が発生しやすくなります。

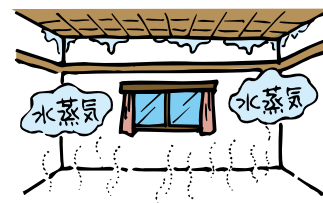

対策

暖房をしていない部屋も、適度に換気しましょう。



注意

24時間換気システムについてのおねがい

決して電源を
OFFにしないで
ください

給気口フィルターの
掃除をして
ください

OSCAR J.Jでは計画的な換気を行う為に、24時間換気システムを採用しています。決して電源をOFFにしないで下さい。計画的な換気が出来なくなります。そして、24時間換気システムの本体及び給気口のフィルターはこまめに掃除をしてください。掃除を怠ると目詰まりして換気的能力が落ち、結露の原因となります。

【24時間計画換気システム】

給気口や換気扇が汚れると、換気量が減少し、結露やカビの原因になります。定期的に清掃を行ってください。特にトイレや物干しは、トイレトーパーや衣類から出るホコリ、水洗の際の水分によって目詰まりがしやすい傾向にあります。月1回は清掃しましょう。

換気扇

● 運転

- 緑ランプの点灯は通常運転、赤ランプの点灯は強運転、赤ランプの点滅はお掃除時期の合い図です。
- あらかじめ湿度60%、温度25℃にセンサーが設定されています。設定を変更した場合は当初の設定に戻して下さい。

● 換気扇のお手入れは1ヶ月～3ヶ月に1回程度行ってください。 赤ランプの点滅が合い図です。

■ ルーバー

図のように、ルーバーの取っ手に指を引っ掛け、手前に引いてはまず。

- ルーバーを落下させないように手をそえてください。

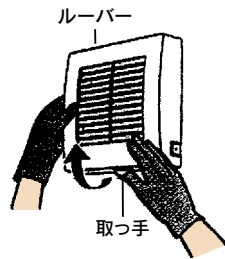

■ 換気扇シャッター

ツマミを持ち、手前に引いてはまず。

- シャッターは分解したり、水洗いしないで下さい。破損や開閉不良の原因となります。

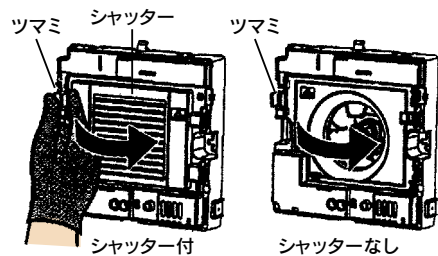

■ 羽根

ツマミを持ち、矢印の方向に押しながら手前に引いてはまず。

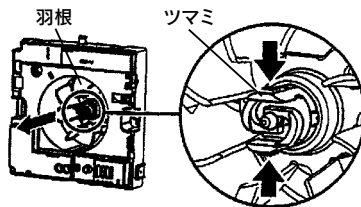

■ 本体・センサー窓・シャッター

本体を壁または天井に取り付けたまま、ほこりを小さなブラシで落とします。掃除機で吸い取り、台所用中性洗剤を浸した布でふき取った後、からぶきしてください。

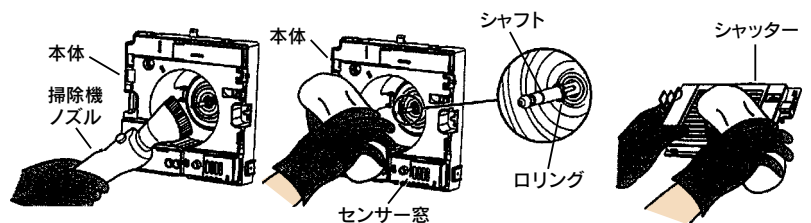

給気口

- 給気口を閉じると換気量が減ります、一時的に閉めた場合は必ず元に戻して下さい。換気量が減少し、結露やカビの原因になります。
- 給気口のお手入れは半年に1回が目安です!!
- 強風時に雨が吹き込む場合がありますので、閉じて下さい。

【24時間計画換気システム】

■ 本体のはずしかた

- ① パネルの中央のくぼみを押し、全開状態にする。
- ② パネルを上げてははずす。

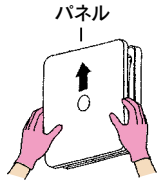

無理やりははずさないでまっすぐ上方向へずらしてください。破損の原因となります。 **注意**

■ フィルターのはずしかた

- ツマミをつまんでフィルターを手前に引き、フィルター掛け(4ヶ所)からははずす。

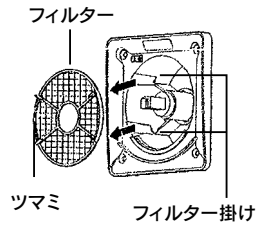

● お掃除の仕方

■ パネルの汚れをとる

- ① パネル裏面のシャッターや周囲のホコリを掃除機で吸い取る。
- ② 台所用中性洗剤に浸した布でホコリをふきとったあと、からぶきをして水をよくふきとる。

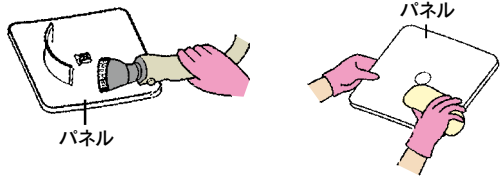

■ 本体の汚れをとる

- ① フィルターをはずしてから、本体を壁に取り付けたまま本体などのホコリを掃除機で吸い取る。
- ② 台所用中性洗剤に浸した布でふきとったあと、からぶきをして水分をよくふきとる。

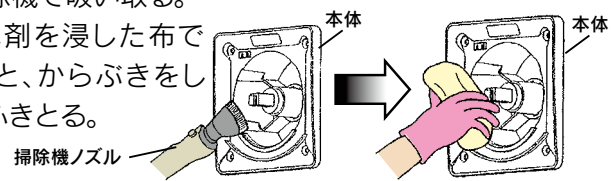

■ フィルターの汚れをとる

- 掃除機でホコリを吸い取る
- ※汚れがひどい場合は台所用中性洗剤を入れたぬるま湯で洗う。
- ※花粉フィルターの場合は、カテキンが流れ落ちるので水洗いできません。

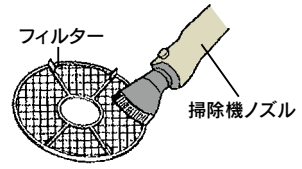

【通電火災】

地震による停電後、電気が復旧した際に、電気製品や傷ついた電気コードから発火し、火災となる危険性があります。地震で避難される場合は、必ずブレーカーを落としてからの避難をお願いします。

【火災警報器】

住宅火災から大切なご家族を守るために、住宅用火災警報器は大切な役割を果たしています。初めてご使用の際は、ご家族全員で警報音を確認してどのように避難するかなど相談しておいて下さい。

■ 点検の仕方

半年に1回ヒモを引き、警報音を確認して下さい、ボタンを押しても確認できます。

■ 電池交換

煙が出ていないのに警報音が鳴る場合はヒモを引っ張るかボタンを押して下さい。それでも警報音が止まらない場合は電池を交換して下さい。

■ 本体の交換

電池を交換しても警報音が止まらない場合は本体の交換が必要です。性能維持のため、10年を目安として交換して下さい。

■ 誤作動

ホコリや虫の混入で誤作動を起こす場合があります。掃除機等での清掃が必要です。



【外壁・雨樋・屋根】

外壁

●湿気の多い場所には藻が発生する事があります。

日本のように湿度の高い国では、ゴミを栄養源として藻が発生することがあります。この場合は、刷毛やスポンジなどで市販のカビ取り剤（薄めたモノ）を塗り、5～10分程度放置してから水で洗い流してください。除去の希望はコールセンターまで。

●外壁（塗業系）の汚れを落とすときは強くこすらないでください。

普段のお手入れはほとんど不要ですが、汚れが目立つ場合は上から下に向かって水洗いします。特に汚れがひどいときは、中性洗剤をお湯で薄めて洗車用ブラシなどで軽くこする程度でOK。目地部分（シーリング材）をこすりすぎてキズをつけないように注意してください。

●外壁（金属サイディング）には傷をつけないで。

表面の塗装に傷がつくとサビが発生し、金属内部へ広がっていきます。傷をつけないように注意してください。

●外壁の塗り替えは10～15年が目安です。

汚れや紫外線のために劣化・色あせは避けられません。外壁の塗り替えは10～15年が目安です。ご希望の場合は、コールセンターにご連絡ください。

●シーリング材の点検（打替は7～10年が目安です）

シーリング材は、太陽光線や外気、雨水、温度変化により劣化しますので、毎年点検してください。劣化した箇所はへらなどで取り除き、シーリング材を充填することにより補修できます。補修や打替はコールセンターまでお問合せください。

雨樋

●雨樋はゴミのたまりやすい場所です。

雨樋にたまったゴミ、落葉、ほこりなどは日常気がついたときに取り除くようにするとともに、年に2～3回定期的に点検しましょう。また、台風の前後も点検しましょう。雨樋は強い風雨あるいは雪のために、集水器と樋がはずれたり、破損する場合があります。はずれ、ひびなどの軽微なものは市販の補修材で簡単に補修できますが、高所作業につき危険が伴いますので補修はコールセンターへご連絡ください。



屋根

●屋根材には塗り替えが必要なモノと不要なモノがあります。

主な屋根材の種類は、和瓦・洋瓦・金属屋根。雨や日光に長期間さらされても瓦は塗り替え不要ですが、金属屋根は塗り替えの必要が出てきます。色落ちの状況にもよりますが、目安は10～15年程度。ご希望の場合は、コールセンターにご連絡ください。

【外壁・雨樋・屋根】

●バルコニードレンの掃除もお忘れなく。



バルコニードレンとは、バルコニーの隅にある排水口。樋とつながっているため、時々フタを開けてゴミのつまりを確認し、掃除を心掛けてください。

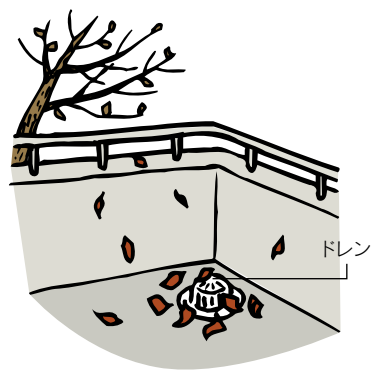

●バルコニーからの落下物や子どもの転落事故にご注意下さい。



バルコニーや窓際は、子どもにとって格好の遊び場です。鉢植え・ダンボール箱など足掛かりになるようなモノは置かないでください。また、バルコニーからの落下物を未然に防ぐためにも、手すり上にモノを置かないようにしましょう。



【シロアリ防蟻】

●シロアリは住まいの大敵です。

羽アリが発生した場合、シロアリの可能性があります。初期保証は10年、以降は5年毎に防蟻処理が必要です。詳しくはコールセンターまでお問い合わせ下さい。

ワンポイントアドバイス ●知っておきたい基礎知識

- シロアリは住まいの大敵です。
シロアリが侵食するのは木（とくに松を好む）だけでなく、木材以外にも繊維製品や植物、紙などを侵食するゴキブリに近い雑食性の害虫です。また、生活には水が欠かせないというのもシロアリの特徴。キッチン、浴室、トイレなど、水を使用する場所はとくに攻撃目標となります。
- ちょっとした心掛けでシロアリの侵食を防げます。
 - 建物周辺を乾燥させておくために、周囲の排水をよくしましょう。
 - 樹木の切り株や木材など、繁殖の温床になるものを取り除きます。
 - 室内の換気、通気をよくします。
 - シロアリ予防工事から10年経過後に点検・防蟻工事を受けてください。
- こんなときは、シロアリにご用心。
次にあげる項目の中で、ひとつでも該当するものがあれば、駆除専門業者が当社コールセンターにご連絡ください。
 1. 蟻道、蟻土を見つけたとき 黄褐色・黒褐色の粘土や、泥土による蟻道がないか調べます。
 2. 羽アリを見つけた 建物の内外、畳、コンクリートの隙間から羽アリがはいり出していないか調べます。

シロアリとアリの見分け方 シロアリは一見アリによく似ていますが、アリの種類ではありません。アリはハチと同類ですが、シロアリはアリとは縁が遠く、むしろカマキリやゴキブリに近縁なのです。

シロアリ		図	アリ		図
羽	<ul style="list-style-type: none"> ・羽は細長く、4枚とも同じ大きさ ・前羽と後羽を別々に動かせる ・羽脈は網目状でこまかい 		羽	<ul style="list-style-type: none"> ・後羽は前羽よりも小さい ・前羽と後羽とを連結させて1枚の羽として動かせる ・羽脈は太くて少ない 	
胴	胸部と腹部は同じ太さでつながる		胴	腹部の基部は細くくびれている	
脚	体の割に短い		脚	体の割に長い	
触角	ジュズ状		触角	「く」の字形ただし雄では「く」の字形ではない種類もある	

② 日頃のお手入れ編

設備機器や内装、建具など、安全に永くお使いいただくため、ご使用方法やお手入れ方法が記載されています。

ご使用やお手入れの前に、必ずお読みください。



【キッチン】

HPIに住まいのメンテナンス動画もごさいます。スマホからはQRコードを読ませると直接つながります。キッチン止水

キッチンは、油汚れや水はねなどで特に汚れやすいところ。快適に家事を行なうためにもこまめなお手入れが大切です。また、調理器具の使用で空気も汚れやすくなっているため、常に換気を心掛けるようにしましょう。

●調理器具を使用するときは換気を充分に行ってください。⚠️ 危険

調理器具を使用する際は、必ず換気扇を回してください。
換気が充分でないと、不快なニオイや結露の原因となります。



●ちょっとした心掛けで排水管の詰まりを防げます。

■ゴミ収納器のゴミはこまめに取り除く。

■熱湯は60℃以下になってから流す。

■定期的にパイプ洗浄剤で掃除する。というのが排水管の詰まりを防ぐには効果があります。また、油分を含む煮汁やてんぷら油を流すことは厳禁。排水管内部に油が付着して流れが悪くなるばかりか、水質汚染の原因にもなります。



●排水トラップは定期的なお掃除を心掛けて。

排水管の途中に水の溜る部分があり、この部分が汚れてくると排水が流れにくくなります。月に一度は排水管クリーナーを使用して汚れを取りましょう。

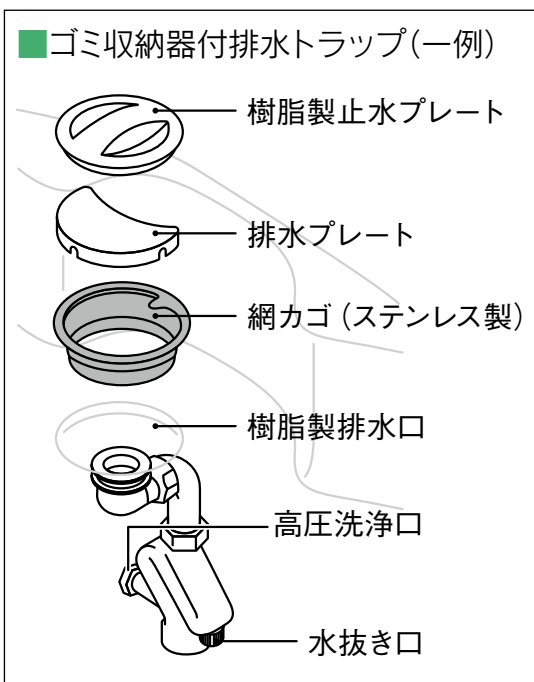

●水栓金具も乾いた布で掃除しましょう。

手入れせず放っておくと、錆びることがあります。時々、乾いた布で拭きましょう。

●お掃除方法

シンクや天板のお掃除方法はメーカーの取扱説明書に従ってください。

point

- 汚れが固くならないうちに!!
- 使い終わったらさっとひと拭き!!
- 仕上げはカラ拭きで!!

● ガラストップは、お掃除がラク。

凸凹がなくフラットだから、軽い汚れはフキンでサッと拭くだけでOK。ガラストッププレートをキレイに保つには、汚れを残さないようその都度拭き取るのがいちばん。油污れには、薄めた台所用中性洗剤も使えます。調理物や油が焼き付いてできた汚れは、クリームタイプのクレンザー（ジフなど）を落とし、アルミ箔や丸めたラップでこすり取ってください。

汚れ防止カバーは熱効率が悪くなる可能性があります。また、ガラストッププレートを付着して剥がせなくなる場合がありますので注意が必要です。

● 汚れがたまりやすく、目立ちやすいキッチン壁のお手入れ。

システムキッチン周辺のキッチンパネルまたはタイルが汚れた場合は、次の様にお手入れしてください。

- 水拭きしても汚れが落ちない油污れなどは、中性洗剤を使用してきれいにしましょう。
- クレンザーやワイヤーブラシなどは表面の光沢が失われる恐れがありますので、使用しないように。

● 人造大理石天板のお手入れ。 ※基本はメーカーの取扱説明書に従ってください。

<日常のお手入れ>

使い終わったらすぐに水拭きし、水滴を残さないように乾拭きしましょう。

<汚れてしまったら>

■ 軽い汚れは

柔らかい布またはスポンジに中性洗剤をつけてふき取り、水で十分に洗い落とし、乾いた布でふきます。

■ 落ちにくい汚れは

ナイロンタワシを水に浸して円を描くように満遍なく磨きます。それでも落ちにくい場合は、クリームクレンザーを併用して磨いてください。磨き方によっては光沢が変わることがありますのでご注意ください。

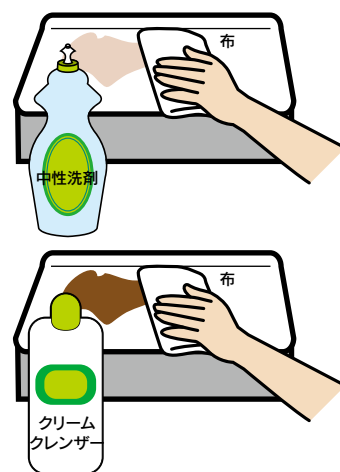

ご注意 ※鍋やヤカンなど熱いものを直接置かないでください。変色や変質の原因となります。



● ワークトップを錆びとキズから守りましょう。 留意

醤油や味噌、缶や錆びている包丁などをステンレスの上に放置しておくと、「もらい錆」が発生します。十分に注意しましょう。

● ガスコンロの火が弱くなってきたら・・・

煮こぼれなどバーナーが目詰まりしたときは火が弱くなります。キリなどで目詰まりした穴の汚れを取り除きましょう。周囲の汚れは金属ブラシでこすり落としてください。

【キッチン】

●換気扇フードは1ヶ月に一度お手入れしましょう。

台所のなかでも最も汚れやすくしかも掃除に手間のかかる換気扇。そのままにしておくと故障しやすく、また不潔です。油とホコリが付着して見た目に黒ずんできたなら外して掃除しましょう。換気扇の周囲も汚れやすいので中性洗剤で汚れを拭き取ってください。

■レンジフードの場合 ※下記フードは一例です。詳しくは取扱説明書でご確認ください。
機種により形状が異なりますが下記を参照ください。

●フィルターの清掃

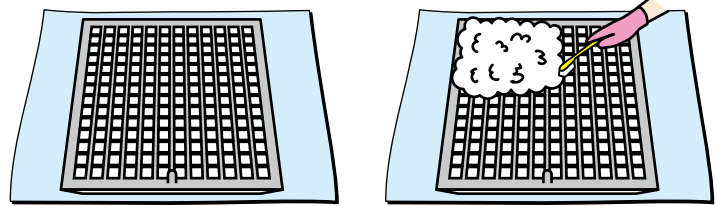
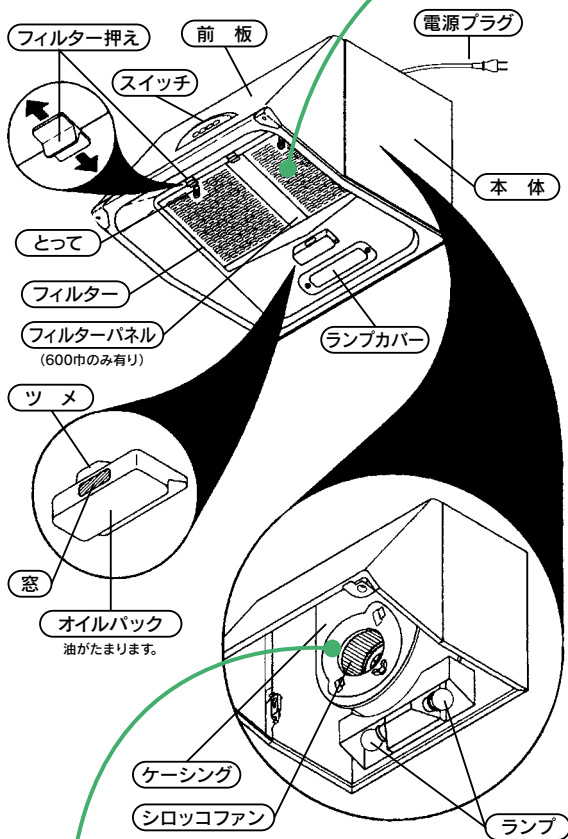

- ① フィルターを本体からはずします。
point フィルターの下にビニール袋などを敷いてください。シンク等が変色する恐れがあります。
- ② 油汚れ部分に専用洗剤を直接スプレーします。
point スプレー前に水で濡らさないでください。液体濃度が薄くなってしまいます。
- ③ 洗剤が充分付着するようにスプレーし、20～30分放置します。
point 泡の力で油を浮かせます。“泡状”で使用すると油の分離力がアップします。
- ④ 使い古しの歯ブラシなどで付着した油汚れをこすり洗います。
point 一定方向にブラシを動かし、油汚れをかき出します。真横ではなく、斜めにこすると油汚れがよく落ちます。
- ⑤ 水またはぬるま湯で十分に洗い流してください。
- ⑥ フィルター洗浄完了
乾燥後に装着してください。

●ファンの清掃

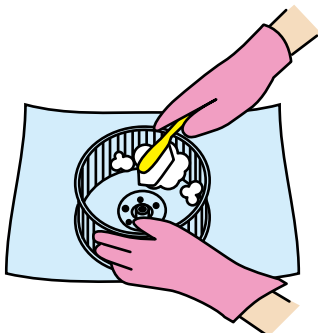

- ① シロッコファンを本体から外す。
- ② 油汚れの部分に専用洗剤を直接スプレーして、20～30分放置します。
- ③ 使い古しの歯ブラシなどで付着した油汚れをこすり洗います。
- ④ 水またはぬるま湯で十分に洗い流してください。
- ⑤ シロッコファン洗浄完了
乾燥後、レンジフードにシロッコファンを装着してください。

※機種により取り外し方法が違います。取り外し方は取扱説明書でご確認ください。

●吊り戸棚への載せ過ぎに気をつけてください。 ⚠ 注意

キッチンの吊り戸棚にもものを載せ過ぎると、棚が落下してきて大変危険です。積載量を超える物を載せないでください。収納耐荷重制限があります。フローアユニットも吊り戸棚と同じく、引き出し、棚板、地板に荷重制限がありますのでご注意ください。また、重たいものを1ヶ所に集中させると棚板がたわみますので平均して置いてください。日頃から重いものは下の収納スペースにしまうよう心掛けましょう。

※詳細はメーカー取扱説明書をご確認ください。

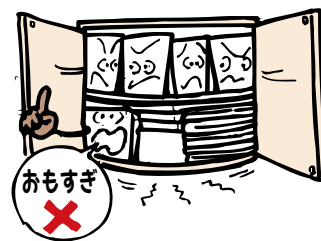



HPIに住まいのメンテナンス動画もございます。スマホからはQRコードを読ませると直接つながります。風呂水栓止水

【浴室】

バスルームは、水とお湯を大量に使用するため湿気がたまりやすく、傷みやすい場所でもあります。転倒や火傷など、事故の危険性も高く、安心して入浴できるよう配慮しながら、お手入れしましょう。

●浴室は特に十分な換気が必要

浴室は大量の水蒸気が発生するため、窓を開けたり換気扇を回すなどして、湿った空気を早く外部へ排出するように心掛けましょう。湯上り後に、1時間以上作動させると効果的です。窓の開閉が一番有効的です。

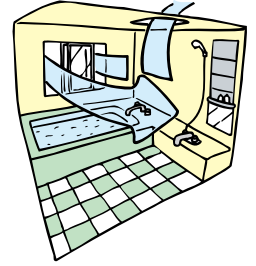

●シャワーを使うときの注意。 留意

■使用する前に一度、手で温度を確かめましょう。

■サーモシャワー水栓は、温度を固定した状態で使用し続けるとサーモユニットが作動しなくなり温度調整が出来なくなる事があります。使用後はいちばん熱い状態(H)から冷水(C)に2~3回動かしましょう。 ※給湯器からの給湯温度は50℃以上で設定しましょう

●浴槽のお手入れは熱いうちにすると、効果あり。

浴槽につくザラザラは、人体の脂肪分と水道水の炭酸カルシウムが反応してできます。お湯が冷めると固まり、浴槽の縁やお湯のラインのあたりにこびりつきます。浴槽の掃除を楽にするには、浴槽の材質に関係なく、最後の人が入浴した後、浴槽が熱いうちに掃除しておくことです。

※詳細はメーカー取扱説明書にてご確認ください。

●危険!浴槽の蓋がしまっても子供が上がらないようにご注意ください。 警告

万一、風呂蓋の上に乗ってしまい、蓋がずれたりして浴槽の中に落ちては大変。大事故につながってしまいます。蓋がしっかりされていても、浴室では遊ばせないように気をつけてください。

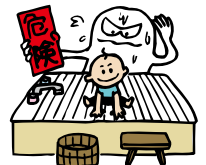

●入浴剤を使う時も注意書きを読みましょう。

イオウを配合している入浴剤については金属を腐食させる恐れがありますので、注意してください。またFRPや人造大理石の浴槽で多量の入浴剤を使用すると、浴槽の表面の光沢がなくなってしまうこともありますので、入浴剤の注意書きをご覧の上ご使用ください。

●浴室の日頃のお掃除

床に水アカがつくと滑りやすくなり非常に危険ですので、ふだんからこまめに掃除しておきましょう。壁・天井は水で洗い流し、硬いタワシの使用は避けてください。また掃除をする際、風呂用ブーツで滑ることもありますので、気をつけてください。

●鏡のウロコ(白華)現象のお掃除

浴室ミラーが曇りやすく、見えにくいときの対処の例

■鏡が新しい場合

歯磨き粉または市販の車用油膜取り剤キイロピンを使用して除去する。

■使用年数が5年前後で、上記方法でも落ちない場合

キイロピンを垂らして、粉末重曹をかけながら研磨してみる。

■使用年数が10年を超え、上記の方法でも落ちない場合

市販の車用ウロコ取りクリーナーでお試し下さい。(※必ず取扱説明書をご確認ください)

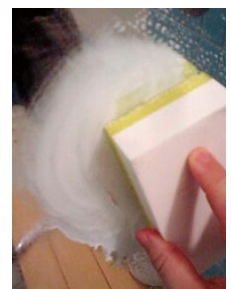

ワンポイントアドバイス

● 白い水、赤い水、青い水・・・その原因は？

蛇口をひねるとお湯が白かったり、うっすら赤みを帯びていたり何か体に悪い影響はないのか、気になりますね。

● 白い水

白く濁ったお湯が出る場合、水中の空気が細かい気泡となり、お湯を白く見せることが原因と考えられます。気泡ですから心配はありません。コップにくんで5分ほど放置すると、次第に透明になります。

● 赤い水

どんな種類の金属も、水と接すると微量の金属イオンが発生し、金属の種類により水の色が違ってきます。赤い水の場合は、鉄の水道管から鉄イオンが溶け出しているのが原因と考えられ、人体への影響は特に心配ありません。

● 青い水

アイボリー系の浴槽のご家庭で「浴槽に入れた水が青い」と言われることがあります。これは浴槽の色と光線の反射で起こる目の錯覚。実際は青くないので心配無用。

また、水位線付近に青い色が付着する場合があります。これは給湯器の銅配管などから出た銅イオンと石けんや体から出た脂肪酸が反応してできた銅石けんが原因。約半年から1年程度で銅管の内側に酸化皮膜が形成され、この現象はおさまりません。人体への影響は特に心配ありません。

●排水口のお手入れ不足は悪臭のもと。

浴室の排水口は、髪の毛、石けんのカス、アカなどの異物が流れ、細菌が繁殖して、悪臭が発生します。ヘアキャッチャーを外すと排水トラップがあります。トラップカバーを外してゴミや毛髪を取り除き掃除して下さい。

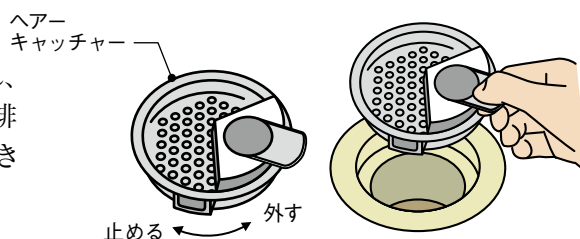

●カビ退治は市販のクリーナーで。

天井の隅、壁、水滴の溜まりやすいところはカビが発生しやすくなります。市販のカビ取り剤を上手に活用して、カビ退治。あらかじめカビ防止剤を吹きつけておくのも効果があります。目地のお手入れは、古くなった歯ブラシを使用するといいでしょう。カビ取り剤を使用するときは窓を全開にし、換気扇をまわしておくことを忘れずに。汚れのひどい場合は、塩素系漂白剤を使うときれいになります。漂白剤をしみこませた布を汚れた部分に貼っておくのも効果的。後はよく水洗いしておきましょう。

●追い炊き機能がある場合

浴槽の下側にある循環金具にはフィルターがありますので掃除が必要です。追い炊きが出来なくなり、給湯器が作動しなくなる可能性があります。また、追い炊きパイプに湯垢が付着し、お湯に浮遊物が発生します。1～2か月に1度は風呂釜洗浄剤を使用して洗浄して下さい。

■浴槽フィルターのお手入れ

- 1 浴槽フィルターを左に回して手前に引っ張ってはずします。
- 2 浴槽フィルターに溜まっているゴミを取り除きます。
- 3 浴槽フィルターを取りはずした逆の手順で、必ず取り付けてください。



ご注意 ※浴槽フィルターは必ず取り付けてご使用ください。
浴槽フィルターを付けないで運転すると給湯器の故障の原因となります。

●ポップアップ水栓のお手入れ

■排水口にたまったゴミや毛髪を取り除く。

排水栓ボタンを押してポップアップ排水栓を開けてください。

排水栓ふたを真上に引き上げて外し、排水口にたまったゴミや毛髪を取り除いた後、排水栓ふたを元の位置に取り付けます。



※ポップアップ排水栓の各部のなまえ



ご注意 ※排水ふたを開けた時、踏みつけたりしますと排水栓ふたの受け口が破損する場合があります。排水栓ボタンで開閉出来ない場合は交換となります。



【洗面・トイレ・浄化槽】

HPIに住まいのメンテナンス動画もございます。スマホからはQRコードを読ませると直接つながります。

汚れがつきやすく、目立ちやすい部分でもあるので、いつも快適に使用できるよう気を配りましょう。

洗面台

●直接熱湯は入れないでください。 留意

直接熱湯を使うとボウルが傷んで、寿命が短くなる原因になります。

●鏡のお手入れ

鏡の日ごろのお手入れは空拭きで十分。時々、台所用中性洗剤を布に含ませ拭き取りましょう。水拭きだけではくもりの原因になりますので、必ず最後には空拭きしてください。

●洗面ボウル・洗髪用ホースのお手入れ。

洗面ボウルは使用后、柔らかい布やティッシュペーパーなどで水気を拭いておくと汚れ防止になります。洗面ボウルのまわりに汚れが付着した場合は、浴槽洗剤をスポンジにつけて洗い流しましょう。また洗面化粧台についている洗髪用のホースなどは、硬く絞った布で水拭きした後、空拭きしておきましょう。

●洗面の排水口に物を落とした場合は…

洗面台の下にある排水トラップがS字状の場合は、この部分に異物が溜まります。金属製トラップの場合はモンキーレンチでナットをゆるめ、トラップを外して落としたものを取り出します。中に水が溜まっていますので、下に洗面器などを置いて受けましょう。また、パッキンなどをなくさないよう注意してください。

※樹脂製の場合は手締めが基本です。

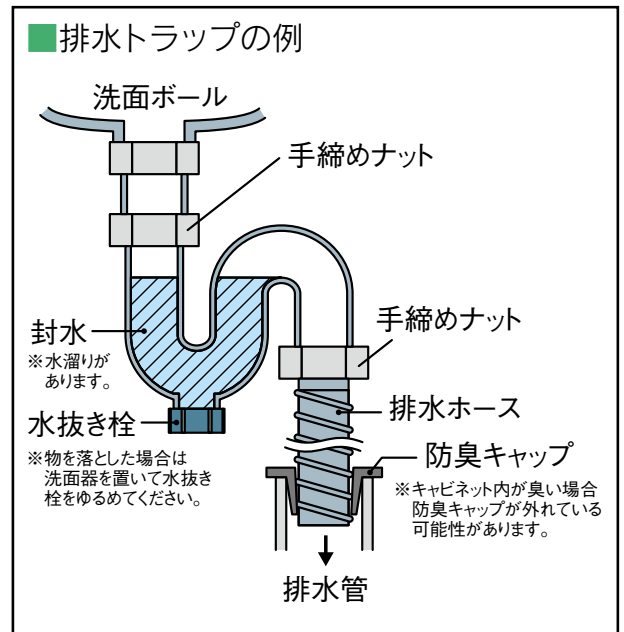

●排水管のつまりはパイプクリーナーを使って。

パイプ用洗剤を定期的を使用することで、排水パイプの汚れを落とし、つまりや悪臭を防ぐことができます。それでも取り除くことができない場合は、各種パイプクリーナーを使って、つまりを解消してください。

■ワイヤー式クリーナー

ポンプ式吸引カップでもつまりを取り除くことができない場合にはワイヤー式クリーナーを使います。排水口からワイヤーを差し込み、クランクハンドルを回して、排水管の中にワイヤーを送ります。先端の部分にゴミを引っ掛けて、つまりを取り除きます。

【洗面・トイレ・浄化槽】

HPIに住まいのメンテナンス動画もございます。スマホからはQRコードを読ませると直接つながります。



タンクレス
トイレ止水



トイレの止水

トイレ

● トイレットペーパー以外は流さないこと。 留意

新聞紙、紙おむつ、ティッシュペーパーなど、トイレットペーパー以外のものは絶対に流さないようにしましょう。便座の蓋や本体は大切に扱ってください。踏み台にしたり、重いものを載せたり、開閉を乱暴に扱うのはやめましょう。また、誤って異物を落とした場合は、そのまま水を流すと便器が詰まり汚水が溢れ、床を汚しますので必ず取り除いてください。



● お手入れの前に… 留意

■ 暖房便座、温水洗浄便座は電気製品です。故障したままで使い続けると火災・感電・漏水の原因となります。気になる点があれば、メーカーまたはコールセンターへご連絡ください。

■ 便座本体に直接水を掛けて洗わないでください。



● お手入れ

※詳細はメーカー取扱説明書にてご確認ください。

② 日頃のお手入れ編

ワンポイントアドバイス

● トイレ掃除のコツ



① 便座の下になっている面（リム上面）

② 便器の内側周囲。水が出てくる穴のあるところ

Point! 見えにくい場所もきれいに！

飛び跳ねた尿がたまりやすく、ニオイのもとになります。見えにくい場所だけに、常にチェックを心掛けて！

③ 水が溜っている部分と乾燥面の境目

④ 水が溜っている部分の底。排水入口

Point! 届かない時はこうして！

届かないところの汚れは、ゴム手袋を装着してスポンジタワシや布などでこするのがベター。

⑤ 便座の取り付け部分と便器の境目

ふだんはこんなふうに

ふだんのお手入れは、トイレ洗剤を便器の汚れている箇所につけ、しばらく放置します。その後、ブラシやスポンジでこすり落としましょう。最後に洗浄水で洗い流します。頑固な汚れは、クリームクレンザーをブラシまたは布などに付けてこすり落とします。

トイレのふたの黒ズミは静電気のしわざ

トイレのふたの裏に付きやすい黒い汚れ、静電気がほこりを吸い寄せて表面に付着させたものです。この黒ズミ汚れは、台所用合成洗剤を100倍に薄めて、布などにつけて落とすことができます。

【洗面・トイレ・浄化槽】

ワンポイントアドバイス

●汚れの種類や程度によってお掃除方法は違います。

赤～ピンク汚れ

■場所 便器内のため水面

■原因 メチロバクテリウムという、空気中に普通に存在するバクテリア類の細菌で、水温や水質など特定の条件下で繁殖します。ピンク色の色素を作り出すため赤～ピンク色の汚れが発生します。

黄色い汚れ

■場所 便器・便座・便座裏側・床

■原因 便器内の汚れは、洗浄水に含まれているカルシウムイオンが排泄物の尿酸やリン酸と化合してできたもの。便器外は、尿酸やリン酸、アンモニアなどが付着したものです。

黒い汚れ

■場所 便器内側

■原因 カビによる汚れです。

●お手入れ方法

陶器製はトイレ用ブラシでこすり落とし、アラウーノはトイレ用洗剤(中性)をかけてやわらかい布で水拭きましょう。アラウーノはがんこな汚れは漂白剤を使った湿布法で落としましょう。



ゴム手袋 柔らかい布 トイレ用ブラシ トイレ用洗剤 漂白剤

パナソニック アラウーノシリーズは陶器製ではなく有機ガラスタイプの為、ブラシに注意が必要です。

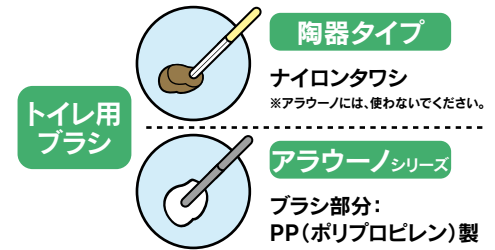

合併処理浄化槽

トイレ汚水と生活雑排水を、きれいにする小規模な污水处理装置です。定期的な清掃が必要なので必ず管理契約業者と維持管理契約を結んでください。

●使用上の注意事項 **留意**

- ブロワーは絶対に止めないでください。(長期不在の場合も止めない)
- 槽内には絶対に異物を捨てないでください。
- 浄化槽の点検口の上には物を置かないでください。

合併浄化槽

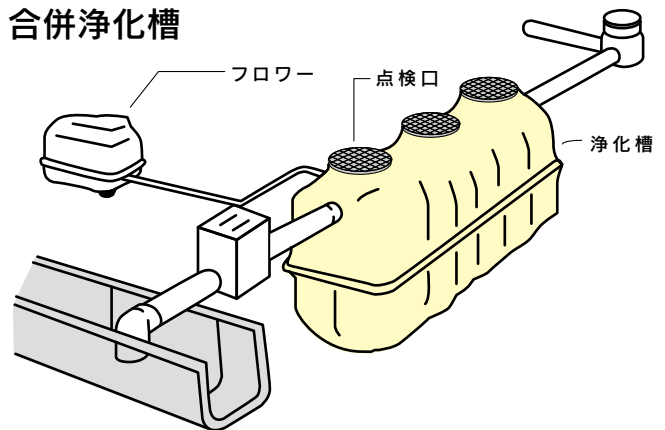

【床材・壁材】

床材には種類があり、取扱上の注意が必要です。

●木質系床材は水を嫌います。

掃除の際は、掃除機でゴミを吸い取ったあと、化学雑巾や化学モップで軽く拭きます。汚れが気になるときや床がザラつくときは、掃除機をかけて固くしぼった雑巾で水拭きしてください。木質系床材は水を嫌うので、水拭き後は風通しをよくして十分に乾燥させます。

●木質系床材にツヤがなくなったときは・・・

まず、掃除機をかけて固くしぼった雑巾で水拭きします。よく乾燥させてから雑巾に水性の樹脂ワックスを含ませて、薄くムラなく拭きあげてください。厚くぬると、乾きにくい上にベタついて効果が出ません。完全に乾く前に物を置いたり歩いたりすると、跡がついてしまうので注意しましょう。

※ワックスフリー仕様の場合はワックスがけは必要ありません。

ワックスがけを希望される場合は指定されたワックスをご使用下さい。

※ワックスを使用する場合は専用ワックスをご使用ください。

ワックスは直接床にふりかけないでください。床にシミがつくことがあります。

●木質系床材のキズは完全には直りません。

一度つけてしまったキズは、元通りには戻りません。キズをつけないように注意してください。キャスター付きのイスや家具、車イスを直接使用すると、傷や破損のもとになります。通風性のある敷物で表面を保護してください。傷や凹みを緩和する為で、まったく傷がつかないというわけではありません。

■キズの防止

木質系床材に接するテーブルやイスなどの脚裏に、粘着フェルトを貼ったり脚キャップをはかせます。重い家具などは引きずらないように注意しましょう。

■キズの補修

スリキズ程度ならフロアと同色の補修用クレヨンキズをキズにすり込みます。その後、余分な所を乾いた布で拭き取ってください。

フロア よくあるQ&A

Q 床材(目地)にスキマ、反り、突き上げができるのですが・・・

A 木には空気中の湿度が高いと湿気を吸収して伸び、乾燥してくると湿気をはき出して縮む性質があります。特に床暖房使用時にはフロアが乾燥して縮むため、フロアの継ぎ目部分で若干のすき間があいてくる場合があります。これは生き物である木材を使用している以上やむを得ない現象であり、床暖房を使用しなくなると徐々にフロアが伸びてすき間が小さくなります。逆にフロアが伸びて継ぎ目部分が突き上がることもあります。突き上げは湿気を吸込んで伸びますので、湿度管理が重要です。年間を通じて50%～60%が適正湿度となります。

Q 歩くと床鳴りがするのですが・・・

A 原因の一つとして床材の継ぎ目部分がすれて音が発生していることが考えられます。これは木質床材が天然素材のため木の特性として調湿機能が働き、伸び縮みを生じることによって発生するもので特性上やむをえない現象です。

Q 床材に虫害はありますか？

A 一般にフロアは高温高圧で製造されるため、製造過程での虫害はほとんどありません。流通段階や施工後に外部からの虫の飛来・侵入により、虫害が発生することがあります。万一発生した場合は専用薬剤を注入するなど早期対応が必要です。専用薬剤はホームセンターなどでお求めいただけますが、当社コールセンターまで連絡下さい。

Q 床不陸または傾斜はあるのですが・・・

A 大引、床根太は木材の物性上、経年によるたわみ凹型に変形することがあります。木材自体の重み、長期にわたる荷重による重みが時間とともに増大するとたわみとなる。また、木材の乾燥による収縮、割れの発生または、弾力性の低下、劣化によるたわみが発生します。このたわみが不陸または傾斜の原因となります。当社完成時の施工精度は3/1000以内、かつ歩行による違和感がある場合は改修しております。

【居室】

● 畳のお手入れ。

- ① 年に2回は虫干して湿気をとります。畳は位置と向きが決まっています、必ず起こす前に位置と向きを控えておいてください。
- ② 隙間にホコリがたまるとダニが繁殖しやすくなります。毎日のこまめなお掃除がダニの発生を防ぎます。掃除する際は、畳の目に沿って掃除機やホウキでホコリを取り除いた後空拭きして下さい。

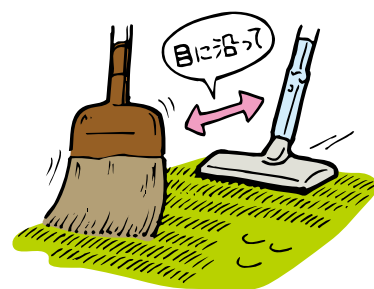

● カーペット、敷物をご利用になる場合 ⚠️ 注意

カーペット、敷物を敷く場合は通気性のあるモノをご利用ください。通気性がない敷物は、床材の変色やカビの発生する原因となりますので注意下さい。

クッションフロア

● 普段のお手入れ

ホコリやゴミを取り除いた後、固く絞った雑巾かモップで水拭きします。定期的にクッションフロア専用ワックスを使用されると長持ちします。

● 汚れがひどい時のお手入れ

住宅用洗剤を含ませた雑巾で汚れを拭き取ります。その後、固く絞った雑巾で水拭きし洗剤分を取り除きます。よく乾かした後、水性樹脂ワックスを塗ります。



【クロス・ビニールクロス張り】

ビニールクロス

● 日常のお手入れ

■ ブラシではたいたり、掃除機をかけて表面の汚れを落とします。水拭きができるので比較的簡単に汚れを落とせますが、その際は継ぎ目の間に水分が入らないよう注意して、固く絞った雑巾で行ないましょう。

※シンナー、ベンジンなどは、変色や色柄が消える原因になるので使用しないでください。

■ 落ちにくい汚れは中性洗剤をお湯に溶かし、固く絞った雑巾で拭き取った後、乾拭きします。さらにひどい場合は、強力洗剤をスプレーし、下から上へ拭きます。

※上から下へ拭くと、洗剤が垂れてシミの原因になるので避けましょう。

※メラミンスポンジに少量の水を含ませて軽くこすると、汚れがよく落ちます。

● しっくい塗り壁などビニールクロス以外の壁材は補修がむずかしいので、コールセンターまでお問合せください。

【エアコン・照明器具】

エアコン

- エアコン(室内機)の設置位置については十分注意してください。
取付位置は機種によって異なりますので、施工説明書を確認の上、設置してください。
柱やまぐさ等、穴あけしてはいけない箇所があります。施工前に十分ご注意ください。 43ページの図を参照ください
- 室外機の設置位置は近隣の状況を見て設置してください。
植栽付近に室外機が施工される場合、室外機からの風により植栽が枯れてしまう恐れがあります。
敷地内の植栽はもちろん、隣地の状況も考慮して計画してください。
- エアコンの清掃方法
エアコンの清掃方法は機種によって異なります。取扱説明書をご覧ください。

照明器具

照明器具の取り扱いにおきましては、各メーカーの型番ごとの取扱い説明書及びメーカーのホームページにてお確かめください。

● テレビアンテナの設置 留意

アンテナを設置する場合の支線は、必ず所定の専用ワイヤーをご使用ください。また、屋根に上がると屋根材が破損したり、転落する危険がありますのでこれらを設置する際には、必ず専門業者に依頼するか、コールセンターへご連絡ください。

● 地上デジタル放送用UHFフラットアンテナをお考えの場合

ご注意 ※アンテナ設置時には受信できていても、周りに家が建ったら受信できなくなるという場合がありますので、これからの環境の変化を考える必要があります。

立地条件によっては、周辺に住宅が増えることで、将来の不具合が予測される場合にはフラットアンテナをお勧めしません。その場合は屋根置アンテナの設置や、ケーブルテレビ(CATV)の引き込みをお勧めします。

「ケーブルテレビ」から「アンテナ受信」に変更される場合は受信状況について十分ご確認願います。

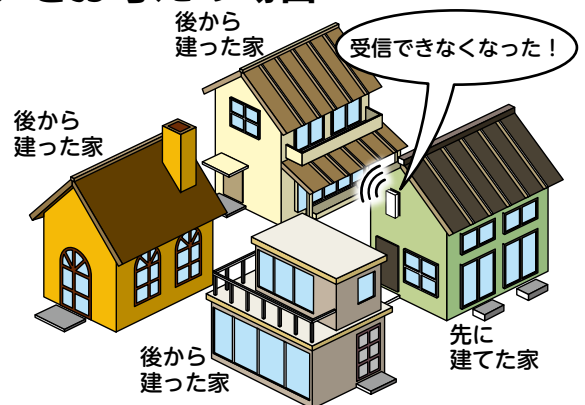

【建具の調整】

室内ドア ※一般的な調整方法(丁番により違います)

●室内ドアの調整

■丁番調整 高さ調整

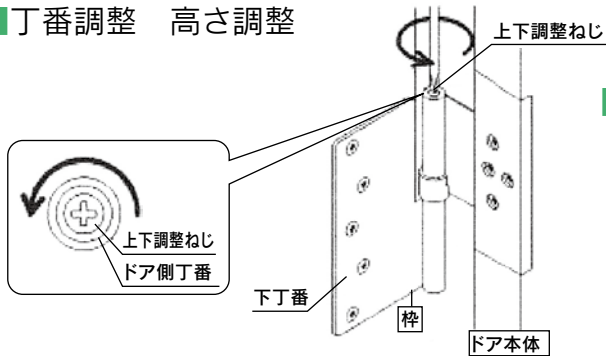

■ラッチの受け口調整

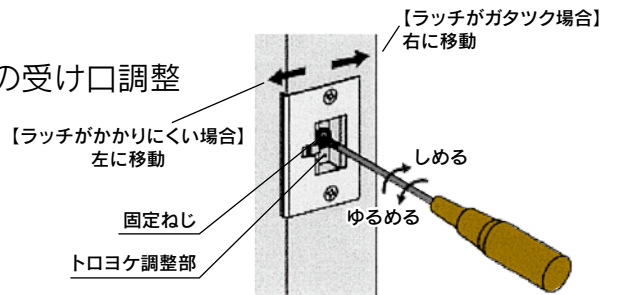

■丁番調整 ねじれ調整

ドアの開き側が枠に当たる

ドアを吊元側に移動してください。

固定ねじ(2ヶ所)を1回転だけゆるめ、左右調整ねじを左に回して、ドアを吊元側に移動させてください。調整が終わりましたら、固定ねじを締めてください。

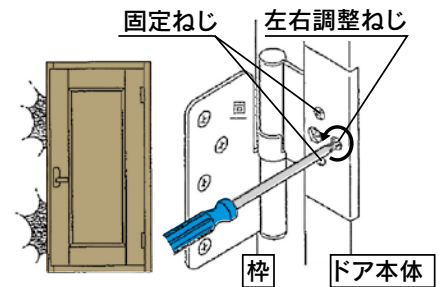

ドアの開き側のすき間が大きすぎる

ドアを開き側に調整してください。

固定ねじ(2ヶ所)を1回転だけゆるめ、左右調整ねじを右に回して、ドアを開き側に移動させてください。調整が終わりましたら、固定ねじを締めてください。

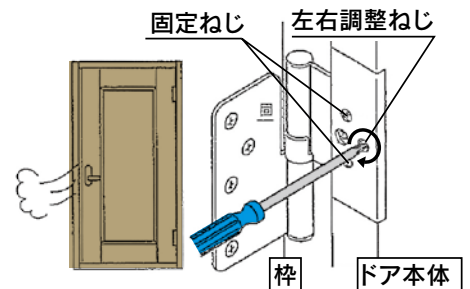

左右たて枠がねじれている

ドアを前後に調整してください。固定ねじを1回転だけゆるめてください。扉に手を添えながら前後調整ねじを回して、ドアを必要な分量だけ前(または後ろ)へ移動させてください。位置が決まったら、固定ねじを締めてください。

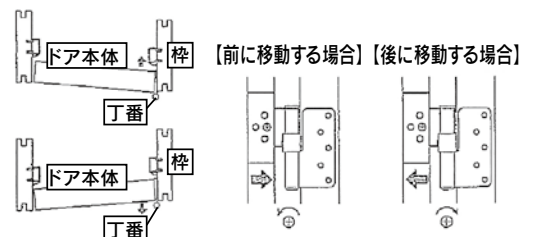
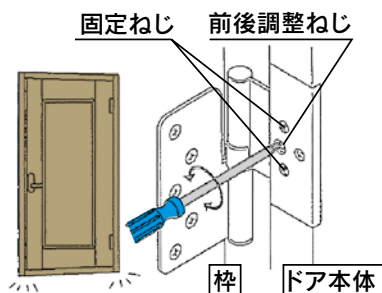

【建具の調整】

クローゼットドアの調整方法

各メーカーにより調整方法に違いがあります。説明書の指示通りに調整してください。

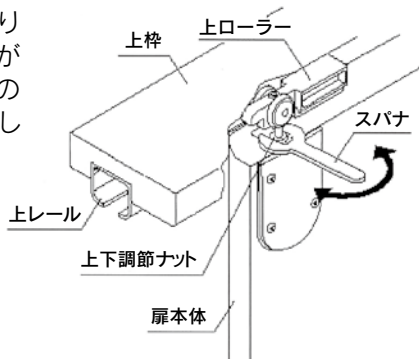

上部吊戸の調整方法

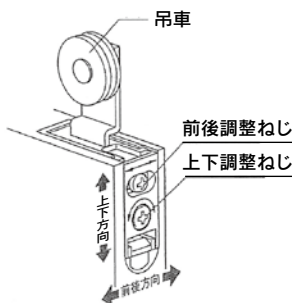

point

前後調整した場合は、本体が常に垂直になるようにレールガイドおよびたて枠下部の振れ止めに調整してください。調整しないと開閉操作が重くなる場合があります。

スライド丁番の調整方法(キッチン・物入れ扉に仕様)

扉同士がぶつかる場合

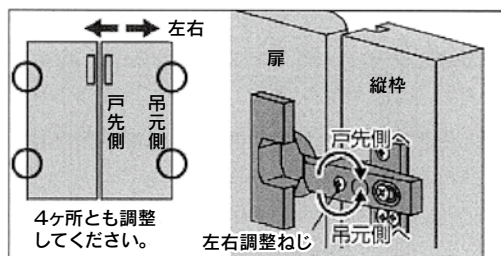

左右調整ねじを回し調整します。

扉が床にこずる場合

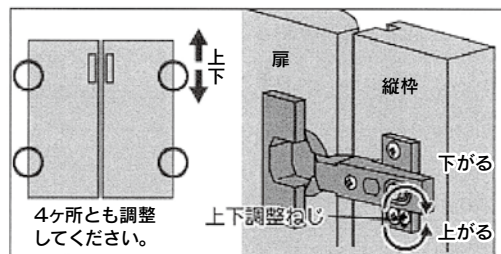
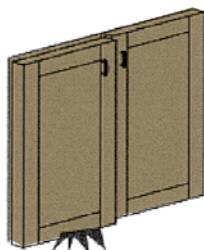

上下調整ねじを回し調整します。

左右の扉が前後に段違いになっている場合

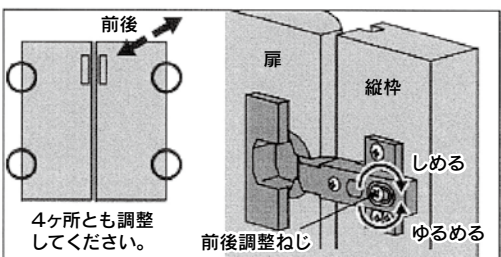
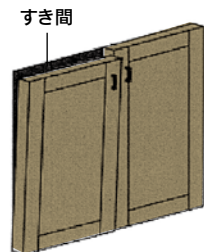

前後調整ねじをゆるめ調整します。調整後確実に調整ねじをしめてください。

【建具の調整】YKKap製宅内ドア

建付調整



高さ調整 (図は右勝手を示します。)

<扉の下部が床にすった時> <扉の上部が上枠にすった時>

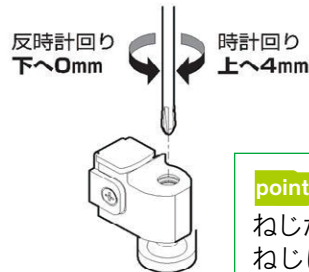
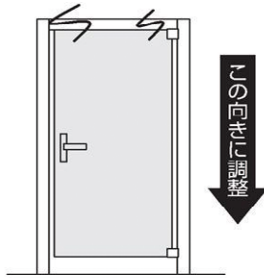
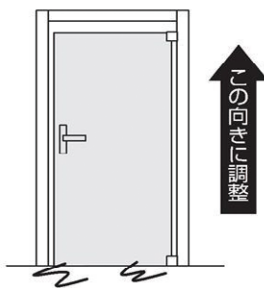

お願い

工場出荷時の設定は扉が一番下になります。扉を上げる調整を必ず行ってください。

point

ねじが硬い場合は、扉を持ち上げ、ねじに扉の重量がかからないようにすると、簡単に調整できます。

前後調整

<扉の上部が当たっていない時> <扉の下部が当たっていない時>

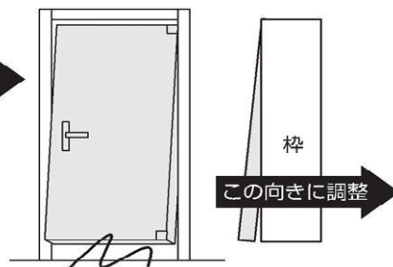
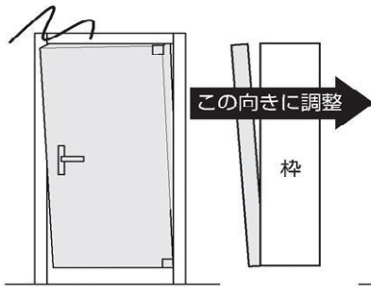

上部5ヶ所、下部4ヶ所の丁番ねじをゆるめ、扉の位置を調整します。

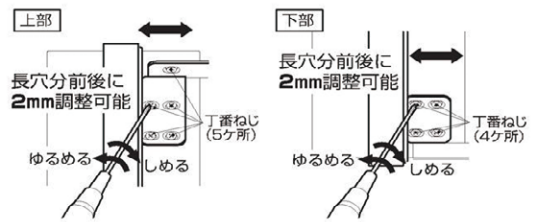

注意

調整後は全てのねじを確実に締付けてください。丁番が破損したり扉が脱落するおそれがあります。

お願い

上下丁番共に調整可能です。片方のみ調整すると扉が斜めに調整されますのでご注意ください。

左右調整

<扉上部が当たる時> <扉下部が当たる時> <扉戸先が当たる時>

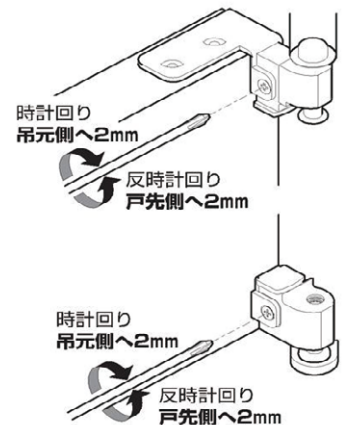
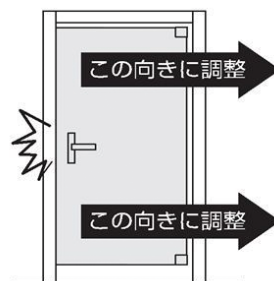

お願い

上下丁番共に調整可能です。片方のみ調整すると扉が斜めに調整されますのでご注意ください。

【建具の調整】YKKap製宅内ドア

■ピボットヒンジカバーの取付

建付調整が完了後ピボットヒンジカバーを付けてください。

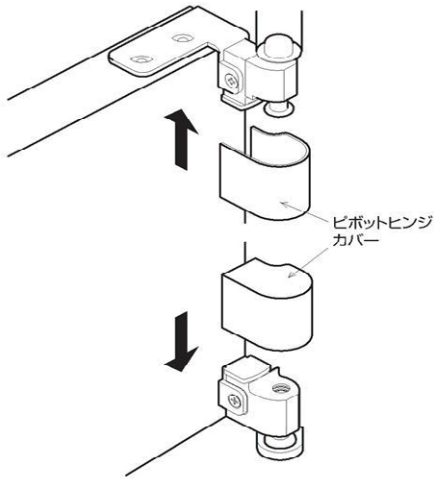

■錠受の調整



<扉がガタつく時>

<扉が閉まり切らない時>

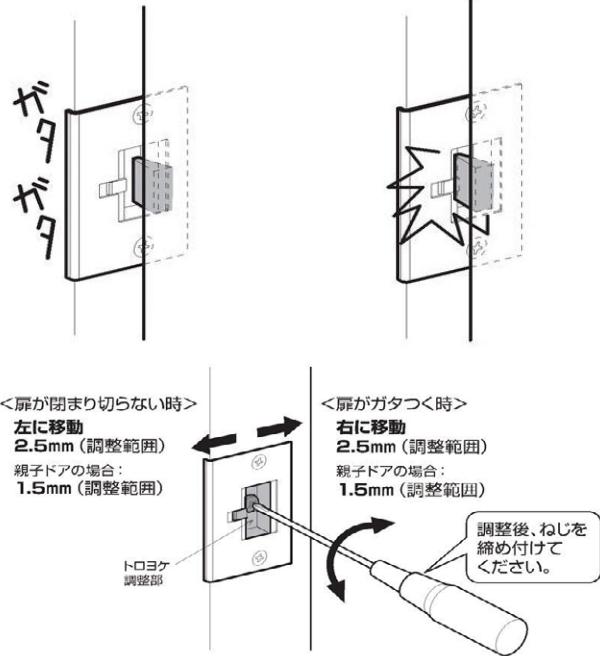

2 日頃のお手入れ編

■点検

● 枠と扉本体のチリ寸法の確認

<A寸法>

- 3方枠 …14mm
- 埋込沓摺(アルミ) …12mm
- 薄沓摺(シート) …11mm
- 段沓摺(シート) …11mm

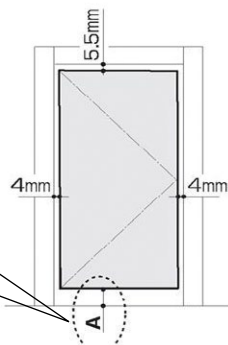

- 開閉はスムーズか？
- 施錠・解錠は問題ないか？
- 枠、扉本体にねじれやころびがないか？

【外部建具の調整】

玄関ドア

●お手入れ

サビ・腐食・色落ちに対する注意が必要です。表面に汚れが付きいたら早めに洗い落とし、乾いた布で十分に水分をふき取ってください。

詳しくは、メーカーの取扱い説明書及びホームページをご覧ください。

●玄関ドア、勝手口等の開閉速度 ドアクローザーの調整

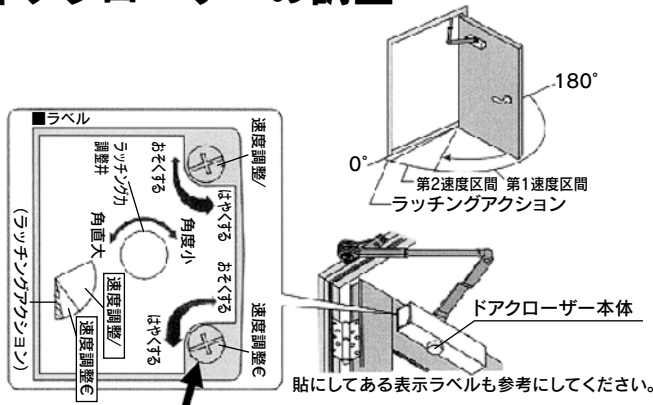

●鍵の抜き差し・回転が スムーズにできない場合

- ① 鍵を鉛筆(先端黒芯)でなぞるように黒く塗ってください。または市販のパウダースプレーを鍵に塗布してください。
- ② 鍵穴に挿入して、数回抜き差しを行なってください。
- ③ 鍵に付着した黒い粉は布などで拭き取ってください。

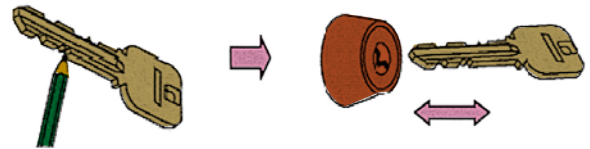

通常は第2速度区間で調整を行う。(メーカーにより異なりますので表示ラベルを参照ください)
ネジはプラスのドライバーにて少しずつ(1~2mm程度)動かしながらその都度速度を確認する。



注意

ネジは回しすぎないこと。油漏れの原因となります。
油漏れは交換が必要です。コールセンターまでご連絡願います。

●アルミサッシのお手入れ法。

定期的には水洗いや中性洗剤を使って、アルミサッシに付着した汚れを落としてください。この時クレンザーやタワシのように表面を傷つけるものは使用しないでください。

詳しくは、メーカーの取扱い説明書及びホームページをご覧ください。

③ トラブル対応と 基礎知識編

電気、ガス、給水、給湯、排水は、重要なライフライン
です。

トラブルでお困りの際に、必ずお読みください。



停電の復旧



漏電の復旧

【電気の基本知識】

HPIに住まいのメンテナンス動画もございます。スマホからはQRコードを読ませると直接つながります。

●分電盤は電気の検問所。

分電盤は、電柱から引込線をつたって各家庭に送られてきた電気をいくつかの回路に分ける装置。各部屋ごとに独立した電気を流すので、ひとつの回路に異常があっても他の回路には影響が出ないようになっています。また、1回路あたりの許容量をこえる電気が流れた場合、分電盤に組み込まれた安全ブレーカーが切れて回路を自動的に遮断。電気器具の使用制限や漏電を防止する働きがあります。

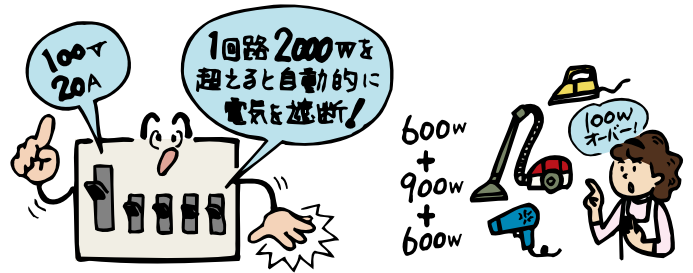

●分電盤の名称

■契約ブレーカー

一定以上の電気が流れると、自動的に電気の供給をストップする仕組みになっています。契約アンペア数(初めに電力会社と契約した電流の大きさ)によって違います。

■漏電ブレーカー

屋内の配線や器具が万一漏電したときに自動的に電気を切る装置。火災や事故を未然に防ぎます。

■安全ブレーカー

屋内に送られる電気は、分電盤で各部屋ごとに回路分けされます。その回路の安全を守るのが安全ブレーカー。1回路あたりの許容量がオーバーすると、自動的に回路を遮断します。

〈家庭内にある分電盤〉

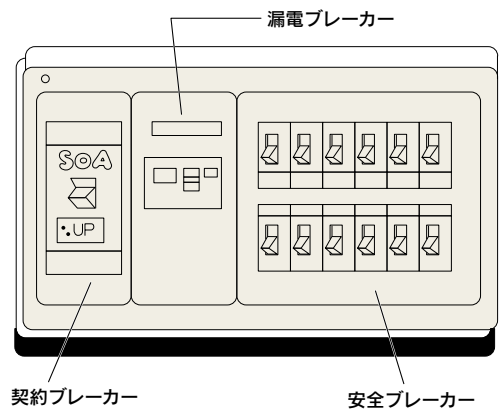

●漏電ブレーカーは月に1度点検してください。

電気洗濯機や乾燥機などの水を扱う電気機器は、漏電が起きやすい器具です。水まわりの機器はもちろん、それ以外の機器でもコードをビニールテープなどでつないで使うのは大変危険です。また、庭工事の時に外灯や門灯などの電気の配線を傷めてしまっても漏電の原因に。漏電ブレーカーは月に1度点検を行ってください。なお、点検の際、家中の電源がOFFになりますのでご注意ください。手順は次の通りです。

- ①まず、テストボタンを押します。レバーが落ちて電気が切れると正常です。
- ②次にレバーを上げると再び電気が流れます。

●切れたブレーカーは時間を置いてから「入」に。 ⚠ 留意

切れたばかりのブレーカーは、熱を持っている恐れがあります。すぐに「入」にするのは危険ですので、5分程度時間をおいてからブレーカーのつまみを上げてください。ブレーカーが原因でない場合は、漏電の可能性が大。

①まず安全ブレーカーを全部切り ②契約ブレーカーが「入」になっているのを確認し ③安全ブレーカーのつまみをひとつずつ上げていきます。漏電遮断器が切れたらその回路のどこかで漏電しています。(その他の回路は使用できます)。当社コールセンターへご連絡ください。

●アース線の接続を忘れていませんか？ ⚠ 警告

アースは感電防止のための大切な設備です。洗濯機、冷蔵庫、エアコンなどの機器は、アースする必要のある電気器具。なかでも水を使用する洗濯機は、必ずアースターミナルにアース線を接続してください。なお、ガス配管・ガスコック・水道栓にアースを絶対に接続しないでください。

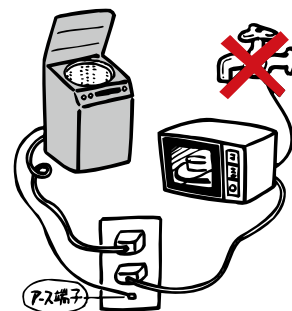

●電気系統近くには釘を打たない ⚠ 警告

配線コードを傷つけ、ショートや感電する危険性があります。照明器具やコンセント、スイッチなどの電気系統近くの壁には釘を打たないでください。

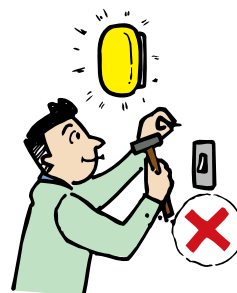

●電柱にはヒューズが取り付けられています。

電柱のヒューズが切れた場合、家の一部で電気が使用できなくなります。この場合、電力会社に対応しますので、電力会社またはコールセンターへご連絡ください。



【水まわりの基礎知識】

HPIに住まいのメンテナンス動画もございます。スマホからはQRコードを読ませると直接つながります。元栓で止水

水道メーター

給水は、道路に埋められている水道本管から支管を取り出し、止水栓、メーターを経て各家庭に。水道管の維持管理は、敷地内であっても水道メーターまでは水道局の管轄になります。もし、この部分で漏水などのトラブルが発生した時は、水道局へ連絡してください。

●水栓から出る水が強すぎる(弱すぎる)場合は・・・

器具ごとについている止水栓をいったん閉じ、水栓のハンドル(蛇口)をふだん使用する状態まで開きます。その後止水栓を徐々に開き、水が飛び散らず、一番使いやすい水量になるよう調整してください。

■蛇口の止水栓

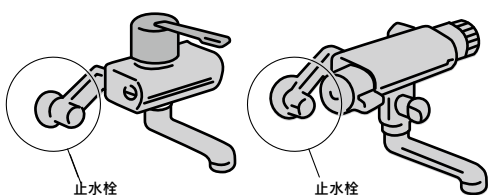

■トイレの止水栓

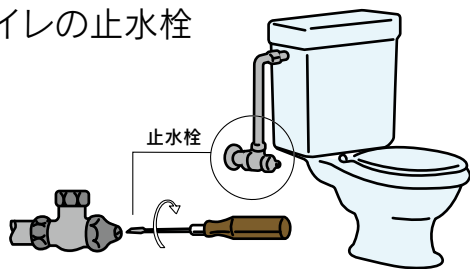

■洗面化粧台・台所の止水栓

※止水栓の位置は器具によって異なります。扉を開けると中に止水栓があります。



●水を止めるには

家のすべての水を止めるには水道メーターボックスの元栓を閉めます。各部の水を止めるには機器付近にある止水栓をしめてください。

※止水栓の位置は機種によって異なりますので、図は参考にご覧ください。(器具によっては、止水栓が付いていないタイプもあります。)

●水漏れのチェック

すべての水栓金具を閉めて水道メーターのコマが動いているなら、どこかに水漏れが起こっていることになります。その場合は元栓を閉めて、当社コールセンターへご連絡ください。

■水道メーター

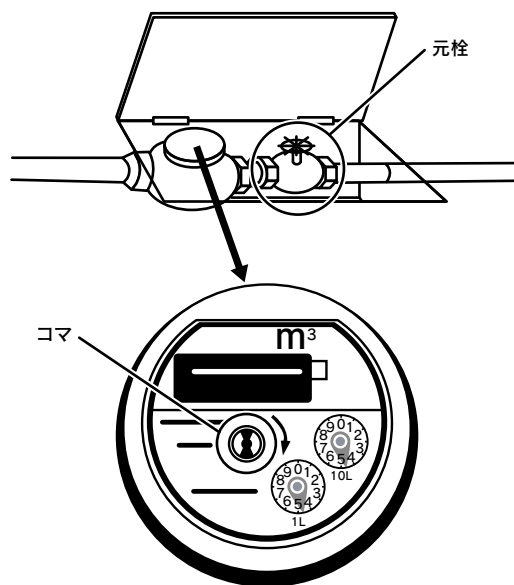

月に一度は点検して下さい。

●蛇口の水が止まらない

蛇口を閉めても水が漏れる場合は、ナットがゆるんでいないかどうかを調べ、モンキーレンチでナットを締めてください。布を当てて閉めると傷もつきにくいのでおすすめします。それでも水が漏れる場合は、パッキンが傷んでいるので新しいものと交換しましょう。また入居してしばらく水滴が止まらない場合があります。一度蛇口を全開にして、しばらく水を出してから止めてください(繰り返してみる)。



●ストレーナーのお手入れについて。

新築時や水道工事後には水に砂やサビが混入している場合があります。これらの異物が器具の内部に入らないように、水栓金具にはストレーナーという網目状のろ過装置がついています。時々網目部分に詰まっているゴミを歯ブラシ等で掃除しましょう。ストレーナーは水栓金具の種類によってついている位置や数が違うので、取扱説明書をご確認ください。

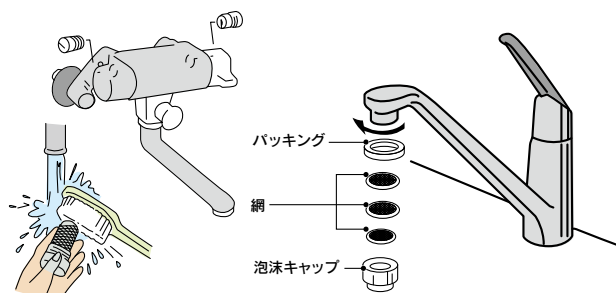

●水道管の凍結を予防しましょう。 留意

寒冷期には、外気に直接さらされている水道管が凍結することがあります。夜間には、水栓から1分間に200~300cc(牛乳ビン1本半程度)の水を出したままにしておき、屋外のメーターボックスや水道管に布または発泡スチロールを巻き、凍結を防いでください。水道加圧装置がある場合には、凍結防止用のランプを取り付けましょう。



●シングルレバーの水栓が水漏れしたら・・・

キッチンや洗面ドレッサーなどの水まわりのシングルレバー混合水栓は、構造が複雑になっており、水漏れした場合にご家庭で分解して修理しようとする、さらに大きな故障を引き起こす恐れがあります。水漏れの際は、当社コールセンターへご連絡ください。

●混合水栓の場合は水から先に出す

ワンレバーの混合水栓の場合、必ず「水」から出すようにしてください。お湯から先に出すと、熱湯がでることもあり危険です。また、止める時も、水栓金具内に熱湯が残らないよう、「湯」を先に止めるようにしてください。



●浴室のドアが開かなくなったら

浴室のドアにはスイングドアと2枚折りドアの2タイプがあります。スイングドアは、レバーの上の部分のネジ穴にコインやドライバーなどで回せば開きます。2枚折りドアの場合は、ツマミの上の部分にある赤丸印が完全に隠れる状態まで確実に引き上げてください。メーカーによっては仕様異なりますので取扱説明書にて確認しておいてください。

■ドアタイプ

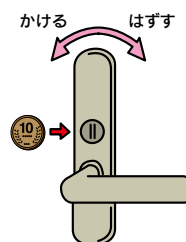

■折れ戸タイプ

■引戸タイプ

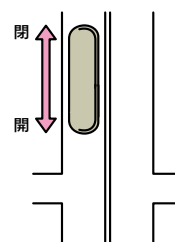

【水まわりの基礎知識】

排水マス

●ご家庭の排水は排水マスを通して下水管に流れます。

■排水マスは排水の流れや詰まりを点検、掃除する大切な設備なので、まずはその場所をご確認ください。

■排水マスは3～6ヶ月に1回程度掃除しましょう。

台所や浴室などの排水マスは、もっとも汚れやすく、つまりやすいところです。3～6ヶ月に1回程度はマスのフタをあけて異物を取り除き、台所・洗面所・浴室などの水を流しながら掃除をしてください。

トラブル
対応動画



HPに住まいのメンテナンス動画もございます。スマホからはQRコードを読ませると直接つながります。ガスメーター復旧

【ガスの基礎知識】

●安全装置を装備したマイコンメーター

マイコンメーターとは、ガスメーターにマイコンを組み込んだ安全装置付きのガスメーターです。マイコンメーターには、ガス漏れの感知、異常流出の防止、ガスの異常使用の防止、地震時の制御機能等があります。詳しい使用方法はガス会社の取扱説明書でご確認ください。

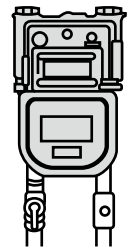

●マイコンメーターの復帰方法



1 すべてのガス機器を止め、ガス栓を閉めて下さい。
(この時、メーターガス栓は閉めないで下さい)



2 復帰ボタンのキャップを手で左に回し、キャップを外して下さい。

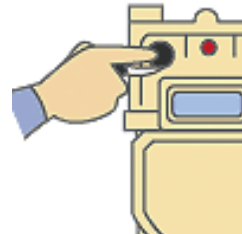

3 復帰ボタンを止まるまでしっかり押し、表示ランプが点灯したらすぐ手を離して下さい。



4 約3分間待ちます。この間にマイコンメーターがガス漏れがないかを確認。赤ランプの点灯が消えるとガスが使えます。

●ガス漏れを感じたらメインバルブを閉じる

ガス漏れなど万一異常が認められた時は、メインバルブを閉めて、ガス供給会社へご連絡してください。

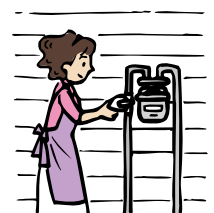



【トイレの基礎知識】

HPIに住まいのメンテナンス動画もございます。スマホからはQRコードを読ませると直接つながります。トイレのつまり

■水の流れが悪い（詰まった場合） ●使用する道具

ラバーカップ



※排水口内まで届くワイヤー式の排水パイプクリーナーも市販されています。

- ①透明のビニールシートを用意します。
周囲に汚水が飛び散らないよう、透明のビニールシートの真ん中に穴をあけ、ラバーカップの柄を通しておきます。

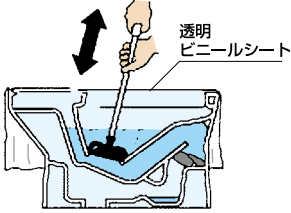

- ②ラバーカップでつまりを取ります。
便器の排水口にラバーカップを密着させ、静かに押し付け、勢い良く引きます。排水が引き込まれるまで繰り返します。

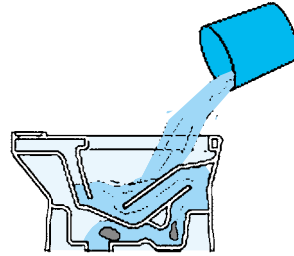

- ③バケツで水を流してみます。
つまりが取れたようなら、バケツで水を流し、スムーズに流れるかどうか確認します。このとき、いきなりタンクの水を流すと、つまりが取れていなかった場合、便器からあふれてしまいますので注意しましょう。

- ④それでも流れが悪い時はコールセンターまでご連絡ください。
※トイレトーパーによるつまりの場合は、半日～1日で流れる場合がございます。

■トイレのドアが開かない!!

トイレで急に倒れたりして中から鍵がかかったままの場合には、外から開錠することが可能です。ドアノブのネジ穴の部分にドライバー(コインも可)を差し込んで、回して開けてください。

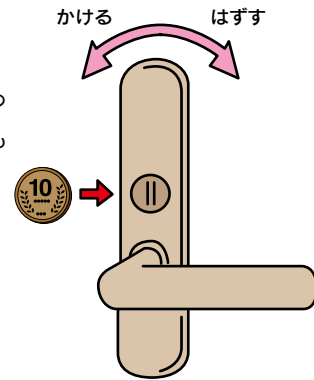

●トイレの水が止まらなくなってしまった時・・・

水が止まらない原因にはボールタップ(水の取り入れ口)か排水金具のフロートバルブ(水の出口)のどちらかに異常があると考えられます。ボールタップはタンク内に取り入れる水が満水になった時、浮き玉が上がって水の流入を止める装置。一方、タンク外側からのレバー操作によって排水金具のフロントバルブを持ち上げ、排水口を開放にして水を流すのがフロートバルブです。止水栓を開閉することで原因を探しましょう。

※メーカーによって仕様が異なりますので取扱説明書にてご確認ください。

●こんなトラブル、こうすれば直ります。 ●使用する道具

マイナスドライバー・歯ブラシ

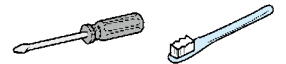

■水漏れの場合、止水栓を止める。

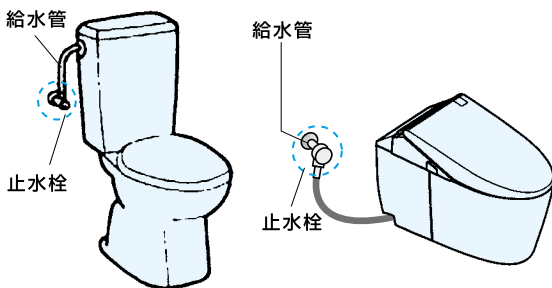

■止水栓を止める。開ける。

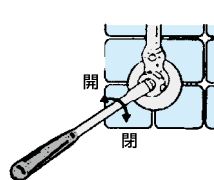

止水栓はマイナスドライバーで右(時計まわり)にまわすと閉まります。

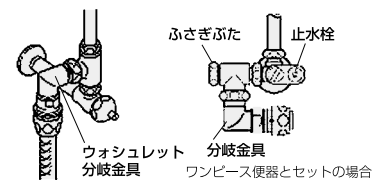

ウォシュレットがついている場合は専用止水栓もついていますので注意が必要です。

【トイレの基礎知識】

■タンクに水が溜まる時間が長い、手洗いからの水の量が少ない。



①マイナスドライバーで止水栓を右（時計まわり）に回して閉め、水を止めます。タンク内の水を流します。

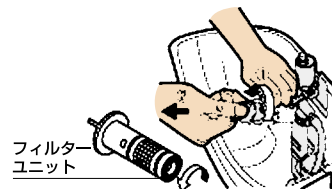

③フィルターユニットを左に約90度回して、引き抜きます。

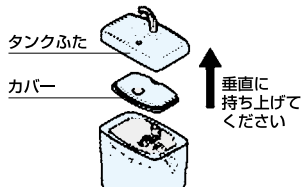

②タンクふたとカバーを外します。

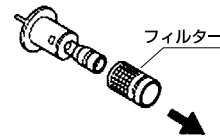

④フィルターを左に数回回して引き抜きます。
※フィルターの外側はこすらないで下さい。

【給湯設備】

HPに住まいのメンテナンス動画もございます。スマホからはQRコードを読ませると直接つながります。



正しい使用と定期的な点検、そしてこまめなお手入れを心掛けて、快適にお過ごしてください。給湯器の設計耐用年数は各メーカー10年程度を想定しています。メンテナンスの部品は製造打切後5～10年の保有期間があります。

■海岸線より3km程度の地区は特に塩分（潮風）による影響があります。

金属製品はサビが発生しやすいので、年に4回程度を目安にスポンジなどで水洗いしましょう。カーワックスなどご使用いただくと、表面の保護に効果的です。



エコキュート・電気温水器

■長期間使用しない場合はタンク内の水を抜いてください。

2週間以上使用しない場合は、電源スイッチを切ってタンク内の水を全部抜いておきます。
※機種によって水抜き方法が異なります。詳しくは取扱説明書をご覧ください。

■定期的な点検で漏電を未然に防げます。

1年に2回から3回を目安に機器本体についているテストボタンを押して、漏電ブレーカーが確実に作動しているか確認しましょう。確認後はスイッチを忘れずに入れてください。

■エラー番号が表示された場合。

室内リモコンにエラー番号が表示された場合、室内のリモコンでリセットを行うか、分電盤の子ブレーカーを切り、5分程度経過後元に戻してリセットを行ってください。（メーカーによっては30分必要です。）繰り返しエラー番号が表示される場合は、エラー番号を確認し、コールセンターまでご連絡ください。

※詳しくは取扱説明書をご確認ください。

■凍結防止ヒーターが自動で運転します。

外気温が低下したとき、凍結防止ヒーターが自動で運転します。電源は切らないでください。冬季は浴槽を空にせず、循環口より10cmほどお湯を残しておいてください。2週間以上不在になり、電源を落とすときは、タンク内の水抜きを行ってください。

※詳しくは取扱説明書をご覧ください。

■室外機の凍結

冬季間、室外機が凍結により異音の発生または停止する場合があります。凍結が確認されましたら、ぬるま湯をかけていただくか、気温上昇により自然に解凍するまでお待ちください。

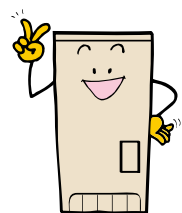
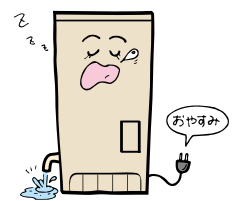

【給湯設備】

HPIに住まいのメンテナンス動画もございます。スマホからはQRコードを読ませると直接つながります。



ボイラー
お湯止める



ボイラー
リモコンエラー



ボイラー着火



給湯器
お湯止める

ガス給湯器・石油給湯器

■冬期間は、給湯器の電源を切らないでください。 **留意**
給湯器内部の凍結防止ヒーターが自動運転しますので、長期不在時でも給湯器の電源は入れておいてください。

■給湯器の使用方法をご確認ください。
給湯器の使用方法は機種や使用場所によって異なりますので、詳しくは取扱説明書をご覧ください。

■ガス、石油給湯器は停電中は使用できません。
ガス、石油を使用する給湯器といえども停電中は使用できません。停電が復旧するまでお待ちください。

■下記のような症状が現れた場合、危険ですので、ただちに使用をやめ、メーカー名、品番をご確認の上、コールセンターまでご連絡ください。 **危険**

- 機器、配管からの水漏れ。
- 機器、配管からのガスおよび石油の臭気。
- 運転中の機器からの異常音。または黒煙。

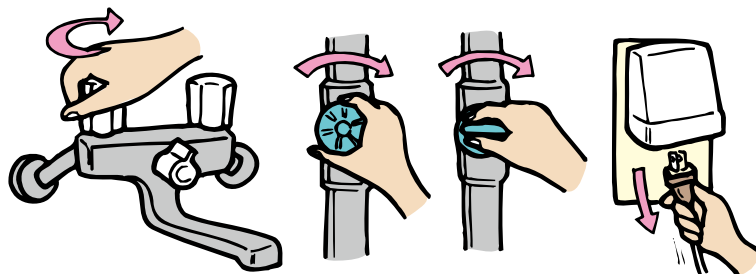

■エラー番号が表示された場合

室内リモコンにエラー番号が表示された場合、外部コンセントを抜く、もしくは分電盤の子ブレーカーを切り、5分程経過後元に戻してリセットを行ってください。(メーカーによっては30分必要です。)繰り返しエラー番号が表示される場合は、エラー番号を確認し、コールセンターまでご連絡ください。

※詳しくは取扱説明書をご確認ください。

■排気口に近づかないでください。排気口付近に物を置かないでください。 **警告**
排気口は排気熱によって加熱されています。やけどの恐れがありますので、絶対に触れないでください。また、周りに燃えやすいものや、熱によって変形しやすいものは置かないでください。ガス、石油による床暖房ボイラーも同様です。

■振動によって給湯器の運転が停止することがあります。
地震や屋根雪の落下による接触によって給湯器の安全装置が働き、停止する場合があります。コンセントを1度抜いてリセットしてください。機種によりリセット方法が異なりますので、取扱説明書をご確認ください。

■凍結により運転しない場合

バルブを中心にぬるま湯をかけていただくか、気温上昇により自然に解凍するまでお待ちください。

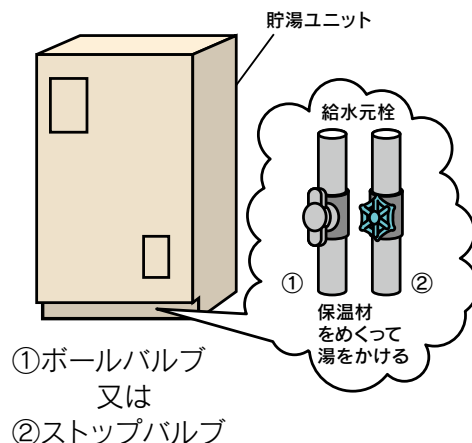

- ①ボールバルブ
又は
②ストップバルブ

【床暖房】

床暖房

室内の空気を汚さず快適な床暖房は、正しい使用方法をマスターして下さい。

■ 過乾燥に注意、湿度計を設置しましょう。適切な湿度は50%～60%です。

湿度が50%以下になった場合に、加湿器等により湿度を調整して下さい。乾燥しすぎるとドア・建具に反りが発生したり、床材・クロス・枠材が縮み、隙間発生の原因となります。

■ 設定温度について

床暖房パイプ内を流れる不凍液の温度は、あらかじめ最も効率の良い温度に設定されています。室内の温度調整は運転時間で調節して下さい。

■ 低温ヤケドに注意。 ⚠ 警告

大人にはちょうど良い床の温度でも、乳幼児を直接床の上に寝かせないでください。低温ヤケドの危険にさらされている場合があります。

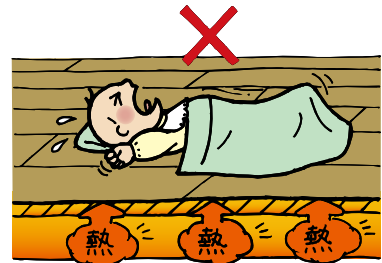

■ シーズン以外でも定期的に試運転してください。

シーズン以外でも、保守点検をかねて月1回5分を目安に試運転して下さい。機器に急激な負担をかけず、長持ちさせるコツです。

■ 不凍液も定期的な交換が必要です。

自動車のオイルと同じ様に、床暖房に使用している不凍液も劣化します。10年に1度を目安に不凍液の交換を行ってください。交換依頼はコールセンターまでお申し付けください。

■ 不凍液の補充について

不凍液は温めるとわずかですが蒸発し、減る場合があります。給水のお知らせ（運転ランプの緑色の点滅）があったときは適量まで補充が必要です。適量水位の基準まで水を補給して下さい。注水方法については取扱説明書をご確認ください。

■ 室外機の凍結

冬期間、室外機が凍結により異音の発生、または停止する場合があります。凍結が確認されましたら、ぬるま湯をかけていただくか、気温上昇により自然に解凍するまでお待ちください。

居室

●重量物の設置について

本棚やピアノ、水槽など重量物を設置される場合は、補強工事が必要となる場合があります。事前にご相談ください。

●器具の取付けはたて枠下地に

内壁に重い額縁などを掛ける場合は、壁の裏側を通っているたて枠を下地としてご利用ください。下地の位置は市販の下地センサー（ホームセンター等で販売）で判断できます。下地のないところであれば、市販の合板用または石膏ボード用の特殊フックを使用して下さい。フックが支えきれない重量の物は危険ですので、絶対に掛けないようにして下さい。

■下地の位置

たて枠は壁の隅を基準として約455mmごとに配置されています。

※場所によっては、配置が異なる所があります。

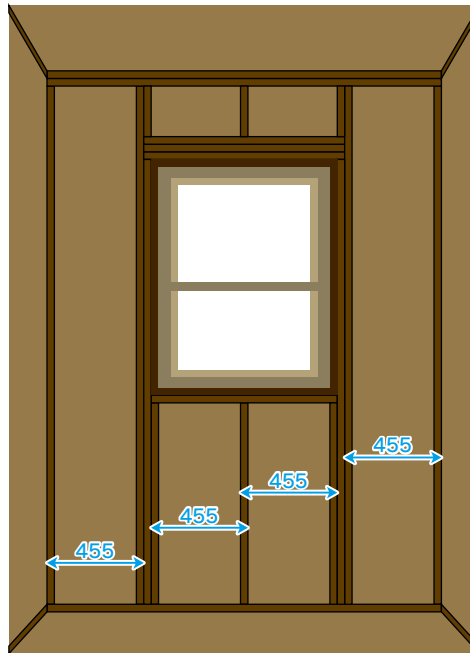

【インナーガレージのお手入れと管理】

HPIに住まいのメンテナンス動画もございます。スマホからはQRコードを読ませると直接つながります。



ガレージ開け方



手動から電動



ガレージ停電時

ガレージ 警告

オーバースライド式ガレージの取扱い・注意点:

日常のメンテナンスについては、専用の「取扱い手引き」及びガレージの壁に張ってある「ガレージメンテナンス」シールをごらん下さい。

※「取扱い手引き」がお手元がない場合はコールセンターまでお申し込みください。

●閉鎖状態の車庫でエンジンをかけない 警告

①エンジンの始動時は、必ず車庫の入口を開放し、換気を行ってください。

住宅内部へ排気ガスが侵入しないように、お住まいにつながる扉は閉めた状態でエンジンを始動してください。

②長時間エンジンをかけたまま車庫内に車を置くことは、排気ガスがたまって非常に危険です。絶対に避けてください。

ガレージ・ドアパネルを美しさを保つために!

メンテナンス編・鉄鋼パネル

ガレージドアパネルは鋼板製品です。パネルの美しさを保つためには、メンテナンスが必要となります。埃・潮風・酸性雨・酸性雪、排気ガス等の汚染物質が表面に付着、停滞して、パネル鋼板表面の腐食や表面塗膜の耐久性の低下・錆の発生等がおこる場合があります。それを防止する為に定期的に年1~4回(立地条件による)水洗いしますと、美しい外観が保てます。

●建物の立地条件と清掃回数目安

●海沿い地帯



●工業地帯



●市街地



●田園地帯



●汚れが軽い場合

ドアパネルのしつこい汚れ、こびりついた汚れは水洗いしてください。

全体のパネルの内、特に上部2枚のパネルは風雨にさらされる割合が少ない為、汚れ、ホコリが付着することが多く(特に海岸地帯)しっかりと水洗いして下さい。



●汚れがひどい場合

水洗いでとれない汚れ等は、中性洗剤(1~2%の水溶液)を使用し、十分に水洗いをしてください。最後に乾いた布で水分をふき取ってください。

白サビや赤サビが発生した場合は塗装による復旧工事(有料)が必要です。コールセンターまで、ご連絡下さい。



注意事項

- 金属たわし、ワイヤーブラシ、鋭利な金属片等を使用すると表面に傷がつきます。スポンジややわらかい布を使用してください。
- 高圧洗浄器は水圧によっては、サイディングの変形や漏水、塗膜異常の原因となりますので使用しないでください。
- 酸性又はアルカリ性の洗浄剤は腐食や変色の原因となりますので、シンナーベンジン等の有機洗剤ご使用はお避けください。

OSCAR J.J

〒939-8507 富山市二口町4丁目7番地の14
<http://www.oscarhome.co.jp/>